

Präzisions-Kontrollwinkel DIN 875/0 (gehärtet)

- ganz gehärtet und geschliffen, Meßflächen geläppt
- aus rostfreiem Stahl (Inox)

Best.-Nr. 102 Flachwinkel, rostfrei (Fw. Inox)

Best.-Nr. 104 Anschlagwinkel, rostfrei (Aw. Inox)

Abmessungen mm	Quersch. mm	Best.-Nr. (Fw. Inox)	€ / Stk.	Best.-Nr. (Aw. Inox)	€ / Stk.
50 x 40	12x 5	102.050		104.050	
75 x 50	15x 5	102.075		104.075	
100 x 70	20x 5	102.100		104.100	
150 x 100	30x 6	102.150		104.150	
200 x 130	30x 7	102.200		104.200	
250 x 160	35x 7	102.250		104.250	
300 x 200	40x 8	102.300		104.300	
500 x 330	50x10	102.500		104.500	

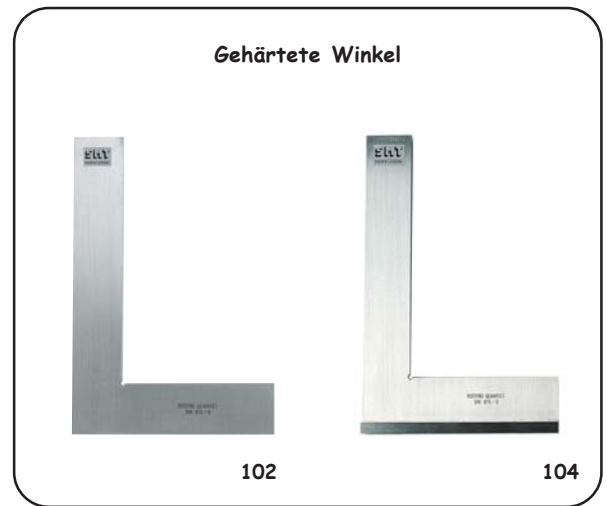

Präzisions-Kontrollwinkel DIN 875/0 (gehärtet)

- ganz gehärtet und geschliffen, Meßflächen geläppt
- mit starkem und schwachem Schenkel
- aus rostfreiem Stahl (Inox)

Abmessungen mm	starker Schenkel	schwacher Schenkel	Best.-Nr.	€ / Stk.
50 x 40	14x10	16x2	105.050	
75 x 50	14x10	18x2	105.075	
100 x 70	16x10	18x2	105.100	
150 x 100	20x12	22x2	105.150	
200 x 130	24x14	26x3	105.200	
300 x 200	30x18	32x3	105.300	



Schnittmacherwinkel DIN 875/00 (gehärtet)

- gehärtet und fein geschliffen, Meßflächen geläppt
- mit Innenmeßkante
- aus rostfreiem Stahl (Inox)

Abmessungen mm	kurzer Schenkel	langer Schenkel	Best.-Nr. (Fw. Inox)	€ / Stk.
25 x 20	6 x 3,5	5 x 3,5	111.025	
40 x 28	6 x 3,5	5 x 3,5	111.040	



Präzisions-Haarwinkel DIN 875/00 (gehärtet)

- ganz gehärtet und geschliffen, Meßflächen geläppt
- mit 2 Haarmeßkanten (Innen und Außen)
- aus rostfreiem Stahl (Inox)
- bis 200 mm im Etui

Best.-Nr. 107 Flachwinkel, rostfrei (Fw. Inox)

Abmessungen mm	Querschnitt mm	Best.-Nr. (Fw. Inox)	€ / Stk.
50 x 40	14 x 4	107.050	
75 x 50	16 x 4	107.075	
100 x 70	25 x 5	107.100	
150 x 100	25 x 6	107.150	
200 x 130	30 x 7	107.200	
300 x 200	30 x 7	107.300	
500 x 330	40 x 10	107.500	



Präzisions-Haarwinkel DIN 875/00 (gehärtet)

- ganz gehärtet und geschliffen, Meßflächen geläppt
- mit 2 Haarmeßkanten (Innen und Außen)
- aus rostfreiem Stahl (Inox)

Best.-Nr. 109 Anschlagwinkel, rostfrei (Aw. Inox)

Abmessungen mm	Querschnitt mm	Best.-Nr. (Aw. Inox)	€/ Stk.
50 x 40	14 x 4	109.050	
75 x 50	16 x 4	109.075	
100 x 70	25 x 5	109.100	
150 x 100	25 x 6	109.150	
200 x 130	30 x 7	109.200	
300 x 200	40 x 8	109.300	



Präzisions-Haarwinkel DIN 875/0 (gehärtet)

- ganz gehärtet und geschliffen, Meßflächen geläppt
- mit starkem und schwachem Schenkel
- mit 2 Haarmeßkanten (Innen und Außen)
- aus rostfreiem Stahl (Inox)

Abmessungen mm	starker Schenkel	schwacher Schenkel	Best.-Nr.	€/ Stk.
50 x 40	14x10	16x2	110.050	
75 x 50	14x10	18x2	110.075	
100 x 70	16x10	18x2	110.100	
150 x 100	20x12	22x2	110.150	
200 x 130	24x14	26x3	110.200	
300 x 200	30x18	32x3	110.300	



Haarlineal-Satz 6-teilig

Mit diesen Haarlinealen sind Messungen bis in die Ecken, in Nuten, Sacklöcher etc. kein Problem. Durch die verschiedenen Breiten ist eine optimale Anpassung an die jeweiligen Platzverhältnisse gegeben.

- aus Stahl, gehärtet und feingeschliffen
- bestehend aus 6 Stück
- im Holzetui

Best.-Nr.	Breiten mm	€/ Stk.
545.000	8 / 12 / 16 / 20 / 30 / 40	



Holzetui für Flach- und Anschlagwinkel

Best.-Nr. 107H Holzetui für Flachwinkel (Fw.)

Best.-Nr. 109H Holzetui für Anschlagwinkel (Aw.)

Abmessungen mm	Best.-Nr. Etui Flachw.	€/ Stk.	Best.-Nr. Etui Anschlagw.	€/ Stk.
50 x 40	107.050H		109.050H	
75 x 50	107.075H		109.075H	
100 x 70	107.100H		109.100H	
150 x 100	107.150H		109.150H	
200 x 130	107.200H		109.200H	
250 x 165	107.250H		109.250H	
300 x 200	107.300H		109.300H	
400 x 265	107.400H		109.400H	
500 x 330	107.500H		109.500H	



Haarlineale finden Sie in Gruppe 6-1

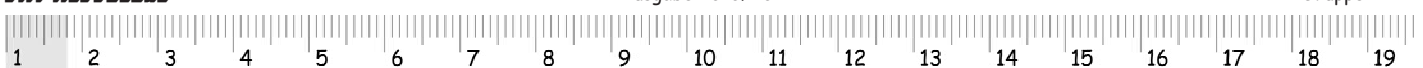

Universal-Winkelmeß-Garnitur 4-teilig

Ein unentbehrliches Meßwerkzeug für Werkzeugmacher, Feinmechaniker, Formenbauer, Kontrolleure, Lehrwerkstätten und Berufsschulen.

- bestehend aus:
 - 1x verschiebbarer Kantenwinkel 125x75 mm
(starker Schenkel 30x12 mm; verschiebbarer Schenkel 8x8 mm)
 - 1x Meßschenkel für kleinste Messungen 55 mm
(abgesetzt auf 25x4x3 mm)
 - 1x verstellbarer Zusatzwinkel 70x55 mm
 - 1x Kontroll- und Einstellwinkel 70x50x50 mm mit 45° + 90°
- Teile sind gehärtet, Meßflächen und Meßkanten geläppt
- im Etui

Best.-Nr.	Haarlineallänge mm	Grifflänge mm	€/ Stk.
111.000	125 x 8 x 8	75 x 30 x 12	

Top-Ausführung



111.000

Präzisions-Schnittmacherwinkel

Ein unentbehrliches Meßwerkzeug für Werkzeugmacher, Feinmechaniker, Formenbauer, Kontrolleure, Lehrwerkstätten und Berufsschulen.

Das Haarlineal kann in seiner Länge auf dem Griff verschoben und in beliebiger Stellung fixiert werden so daß selbst kleinste Vertiefungen oder Absätze gemessen bzw. kontrolliert werden.

- Grundkörper gehärtet und mattverchromt
- Messlineal aus Hartmetall
- Querschnitt des Meßlineals 3 x 3 mm
- 2 Meßkanten geläppt
- verschiebbar und in jeder Lage feststellbar
- rechtwinklige Lage des Lineals mit einem Gewindestift um ± 15° verstellbar
- im Etui

Best.-Nr.	Haarlineallänge mm	Maße des Körpers L x B x H mm	€/ Stk.
112.065	60	40 x 20 x 10	
112.066	Ersatzlineal für Best.-Nr. 112.065		

Top-Ausführung



112.065

Verstellbarer Haarwinkel

- aus rostfreiem Stahl (Inox)
- ganz gehärtet
- mit 2 Haarmeßkanten
- Haarlineal 4 x 4 x 60 mm
- im Etui

Best.-Nr.	Haarlineallänge mm	Griff mm	€/ Stk.
112.060	60	40 x 23 x 10	

Werkstatt-Ausführung



112.060

Meßzeugsatz 5-teilig

- bestehend aus:
 - 1x Haarwinkel DIN 875/00 75x50 mm, Inox
 - 1x Haarwinkel mit Innenmeßkante 25x20 mm, Inox
 - 1x Haarwinkel mit Innenmeßkante 40x28 mm, Inox
 - 1x Haarlineal DIN 874/00 100 mm
 - 1x Anreißspitze 60x8x8 mm
- im Etui

Best.-Nr.	Ausführung	€/ Stk.
113.020	rostfreier Stahl (Inox)	



113.020



Präzisions-Stahlwinkel DIN 875/0

Geeignet für den Kontrollraum.

Best.-Nr. 115 Flachwinkel (Fw.)

Best.-Nr. 116 Anschlagwinkel (Aw.)

Abmessungen mm	Quersch. mm	Best.-Nr. (Fw.)	€ / Stk.	Best.-Nr. (Aw.)	€ / Stk.
75 x 50	15 x 5	115.075		116.075	
100 x 70	20 x 5	115.100		116.100	
150 x 100	25 x 5	115.150		116.150	
200 x 130	30 x 6	115.200		116.200	
250 x 165	35 x 7	115.250		116.250	
300 x 200	40 x 8	115.300		116.300	
400 x 265	45 x 10	115.400		116.400	
500 x 330	50 x 10	115.500		116.500	

Best.-Nr. 117 Flachwinkel, rostfrei (Fw. Inox)

Best.-Nr. 118 Anschlagwinkel, rostfrei (Aw. Inox)

Abmessungen mm	Quersch. mm	Best.-Nr. (Fw. Inox)	€ / Stk.	Best.-Nr. (Aw. Inox)	€ / Stk.
75 x 50	15 x 5	117.075		118.075	
100 x 70	20 x 5	117.100		118.100	
150 x 100	25 x 5	117.150		118.150	
200 x 130	30 x 6	117.200		118.200	
250 x 165	35 x 7	117.250		118.250	
300 x 200	40 x 8	117.300		118.300	
400 x 265	45 x 10	117.400		118.400	
500 x 330	50 x 10	117.500		118.500	

DIN 875/0



115
-
118

Präzisions-Stahlwinkel DIN 875/1

Geeignet für Kontrollzwecke und Präzisions-Maschinenbau.

Best.-Nr. 119 Flachwinkel (Fw.)

Best.-Nr. 120 Anschlagwinkel (Aw.)

Abmessungen mm	Quersch. mm	Best.-Nr. (Fw.)	€ / Stk.	Best.-Nr. (Aw.)	€ / Stk.
75 x 50	15 x 5	119.075		120.075	
100 x 70	20 x 5	119.100		120.100	
150 x 100	25 x 5	119.150		120.150	
200 x 130	30 x 6	119.200		120.200	
250 x 165	35 x 7	119.250		120.250	
300 x 200	40 x 8	119.300		120.300	
400 x 265	45 x 10	119.400		120.400	
500 x 330	50 x 10	119.500		120.500	
600 x 400	50 x 10	119.600		120.600	
750 x 500	60 x 12	119.750*		120.750*	
1000 x 660	70 x 15	119.110*		120.110*	

Best.-Nr. 121 Flachwinkel, rostfrei (Fw. Inox)

Best.-Nr. 122 Anschlagwinkel, rostfrei (Aw. Inox)

Abmessungen mm	Quersch. mm	Best.-Nr. (Fw. Inox)	€ / Stk.	Best.-Nr. (Aw. Inox)	€ / Stk.
75 x 50	15 x 5	121.075		122.075	
100 x 70	20 x 5	121.100		122.100	
150 x 100	25 x 5	121.150		122.150	
200 x 130	30 x 6	121.200		122.200	
250 x 165	35 x 7	121.250		122.250	
300 x 200	40 x 8	121.300		122.300	
400 x 265	45 x 10	121.400		122.400	
500 x 330	50 x 10	121.500		122.500	
600 x 400	50 x 10	121.600		122.600	
750 x 500	60 x 12	121.750*		122.750*	
1000 x 660	70 x 15	121.110*		122.110*	

DIN 875/1



* ACHTUNG: Für diese Artikel fallen zusätzliche Kosten für Fracht (Spedition) und Verpackung (Holzkiste) an.

119
-
122



Präzisions-Stahlwinkel DIN 875/2

Best.-Nr. 123 Flachwinkel (Fw.)

Best.-Nr. 124 Anschlagwinkel (Aw.)

Abmessungen mm	Quersch. mm	Best.-Nr. (Fw.)	€ / Stk.	Best.-Nr. (Aw.)	€ / Stk.
75 x 50	15 x 5	123.075		124.075	
100 x 70	20 x 5	123.100		124.100	
150 x 100	25 x 5	123.150		124.150	
200 x 130	30 x 6	123.200		124.200	
250 x 165	35 x 7	123.250		124.250	
300 x 175	35 x 7	123.300		124.300	
400 x 200	35 x 7	123.400		124.400	
500 x 250	40 x 8	123.500		124.500	
600 x 300	40 x 8	123.600		124.600	
750 x 375	45 x 10	123.750		124.750	
1000 x 500	50 x 10	123.110*		124.110*	
1500 x 750	60 x 12	123.167*		124.167*	

Best.-Nr. 125 Flachwinkel, rostfrei (Fw. Inox)

Best.-Nr. 126 Anschlagwinkel, rostfrei (Aw. Inox)

Abmessungen mm	Quersch. mm	Best.-Nr. (Fw. Inox)	€ / Stk.	Best.-Nr. (Aw. Inox)	€ / Stk.
75 x 50	15 x 5	125.075		126.075	
100 x 70	20 x 5	125.100		126.100	
150 x 100	25 x 5	125.150		126.150	
200 x 130	30 x 6	125.200		126.200	
250 x 165	35 x 7	125.250		126.250	
300 x 175	35 x 7	125.300		126.300	
400 x 200	35 x 7	125.400		126.400	
500 x 250	40 x 8	125.500		126.500	
600 x 300	40 x 8	125.600		126.600	
750 x 375	45 x 10	125.750		126.750	
1000 x 500	50 x 10	125.110*		126.110*	

DIN 875/2



* ACHTUNG: Für diese Artikel fallen zusätzliche Kosten für Fracht (Spedition) und Verpackung (Holzkiste) an.

123
-
126

Präzisions-Stahlwinkel DIN 875/1

- Normalstahl
- mit starkem und schwachem Schenkel

Abmessungen mm	Best.-Nr.	€ / Stk.
150 x 100	130.150	
200 x 130	130.200	



Weitere Größen auf Anfrage

130

Schlosserwinkel

- aus T-Material (nicht geschraubt)
- nach Werksnorm

Best.-Nr. 133 Flachwinkel verzinkt (Fw.)

Best.-Nr. 134 Anschlagwinkel verzinkt (Aw.)

Abmessungen mm	Best.-Nr. Flachwinkel	€ / Stk.	Best.-Nr. Anschlagwinkel	€ / Stk.
100 x 70	133.100		134.100	
150 x 100	133.150		134.150	
200 x 130	133.200		134.200	
250 x 160	133.250		134.250	
300 x 180	133.300		134.300	
400 x 230	133.400		134.400	
500 x 280	133.500		134.500	
600 x 330	133.600		134.600	
750 x 375	133.750		134.750	
1000 x 500	133.110*		134.110*	
1250 x 625	133.135*		134.135*	
1500 x 750	133.167*		134.167*	



* ACHTUNG: Für diese Artikel fallen zusätzliche Kosten für Fracht (Spedition) und Verpackung (Holzkiste) an.

133
+
134



Zentrierwinkel

Zum Zentrieren runder Scheiben und Wellen.

- aus Spezialstahl
- mit mattverchromter mm-Teilung

Abmessungen mm	für Wellen-Ø mm	Best.-Nr.	€/ Stk.
100 x 70	90	135.100	
150 x 130	190	135.150	
200 x 150	220	135.200	
250 x 160	230	135.250	
300 x 180	280	135.300	
400 x 250	380	135.400	
500 x 330	530	135.500	
600 x 450	580	135.600	
750 x 500	730	135.750	
800 x 500	780	135.800	
1000 x 660	990	135.110	

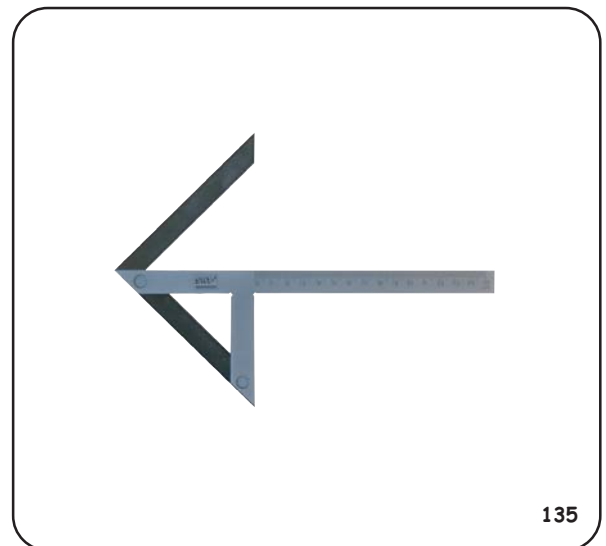

135

Spezial-Winkel (Mehrfach-Winkel) mit Anschlag

- aus Spezialstahl
- mit Anschlag, Werksnorm
- mit Winkel 90°, 45°, 30° und 120°

Abmessungen mm	Best.-Nr.	€/ Stk.
100	136.100	
200	136.200	
300	136.300	

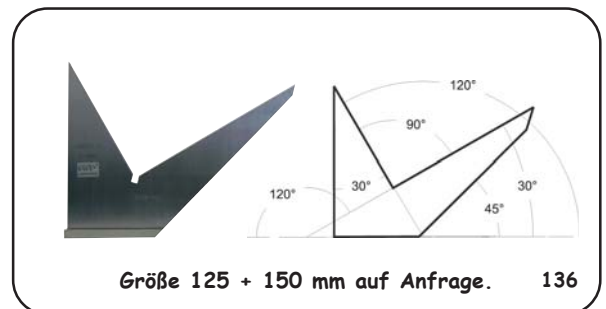

Größe 125 + 150 mm auf Anfrage.

136

Sechskantwinkel 120°

- aus Spezialstahl
- ohne Anschlag

Abmessungen mm	Best.-Nr.	€/ Stk.
50 x 50	137.050	
75 x 75	137.075	
100 x 100	137.100	
150 x 150	137.150	
200 x 200	137.200	

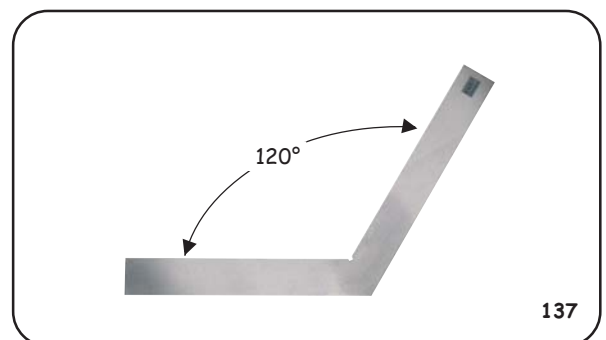

137

Achtkantwinkel 135°

- aus Spezialstahl
- ohne Anschlag

Abmessungen mm	Best.-Nr.	€/ Stk.
50 x 50	139.050	
75 x 75	139.075	
100 x 100	139.100	
150 x 150	139.150	
200 x 200	139.200	

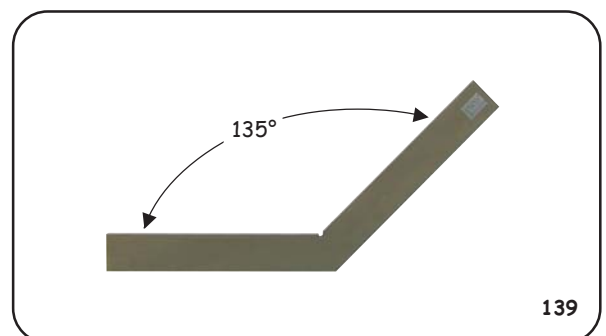

139

Gehrungswinkel 135°

- aus Spezialstahl
- mit Anschlag

Abmessungen mm	Best.-Nr.	€/ Stk.
100 x 70	141.100	
120 x 80	141.120	
150 x 100	141.150	
200 x 130	141.200	
250 x 165	141.250	
300 x 175	141.300	

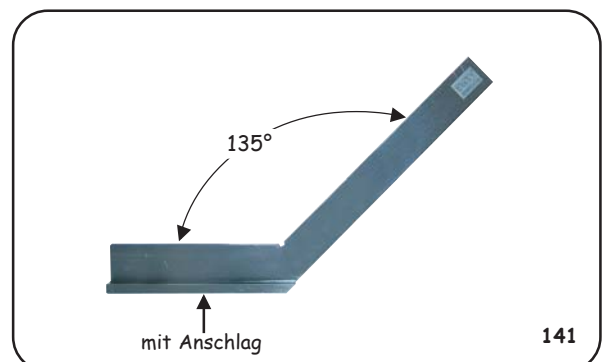

mit Anschlag

141



Spitzwinkel 45°

- aus Spezialstahl

Best.-Nr. 142 ohne Anschlag

Best.-Nr. 143 mit Anschlag

Abmessungen mm	Best.-Nr. ohne Anschlag	€/ Stk.	Best.-Nr. mit Anschlag	€/ Stk.
100 x 80	142.100		143.100	
120 x 80	142.120		143.120	
150 x 100	142.150		143.150	
200 x 130	142.200		143.200	
250 x 160	142.250		143.250	
300 x 200	142.300		143.300	

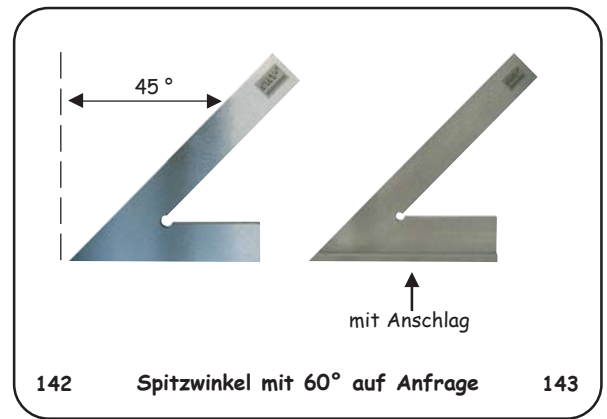

Stellwinkel (Schmiege) aus Stahl

- aus Spezialstahl
- verzinkt
- 3-teilig
- mit Schraubcharnier

Abmessungen mm	Best.-Nr.	€/ Stk.
150	147.150	
200	147.200	
250	147.250	
300	147.300	
400	147.400	
500	147.500	



Flanschenwinkel

Für Rohrleitungs- und Montagearbeiten.

- aus Spezialstahl, verzinkt
- Schlosserqualität
- nach Werksnorm

Abmessungen mm	Flanschenweite ca. mm		Best.-Nr.	€/ Stk.
	Maß A	Maß B		
300 x 300	65	100	149.300	
400 x 400	65	115	149.400	
500 x 500	70	125	149.500	
600 x 600	70	125	149.606	
800 x 800	100	130	149.808	

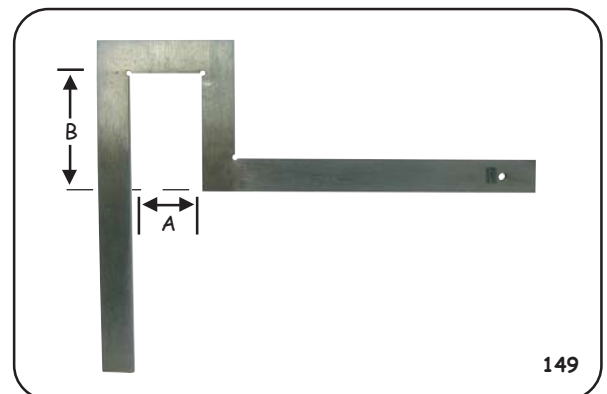

Zimmermannswinkel

Best.-Nr. 151 konisch, ohne Anreißlöcher, 35 mm breit

Best.-Nr. 152 konisch, mit Anreißlöcher, 35 mm breit

Abmessungen mm	Best.-Nr. o. Anreißlöcher	€/ Stk.	Best.-Nr. mit Anreißlöcher	€/ Stk.
600 x 280	151.600		152.600	
700 x 300	151.700		152.700	
800 x 320	151.800		152.800	
1000 x 380	151.110		152.110	

Best.-Nr. 153 verzinkt, ohne Anreißlöcher, 35 mm breit

Best.-Nr. 154 verzinkt, mit Anreißlöcher, 35 mm breit

Abmessungen mm	Best.-Nr. o. Anreißlöcher	€/ Stk.	Best.-Nr. mit Anreißlöcher	€/ Stk.
600 x 280	153.600		154.600	
700 x 300	153.700		154.700	
800 x 320	153.800		154.800	
1000 x 380	153.110		154.110	

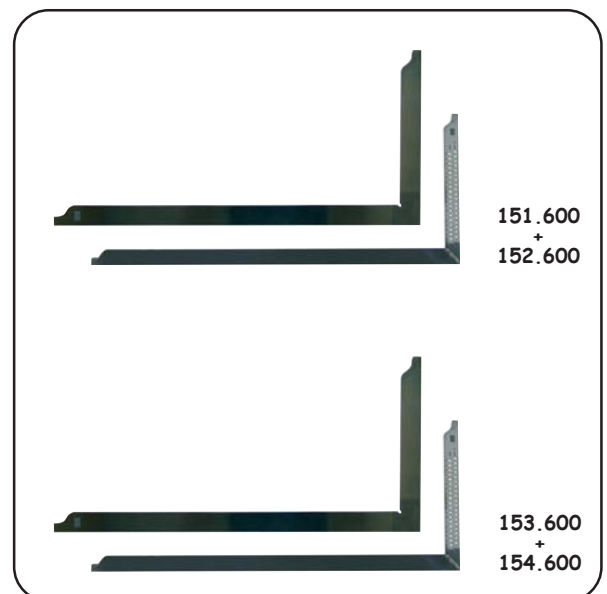

Zimmermannswinkel

Best.-Nr. 157 **rostfrei, geschweißt, ohne Anreißlöcher, 35 mm breit**

Best.-Nr. 158 **rostfrei, geschweißt, mit Anreißlöcher, 35 mm breit**

Abmessungen mm	Best.-Nr. o. Anreißlöcher	€/ Stk.	Best.-Nr. mit Anreißlöcher	€/ Stk.
700 x 300	157.700		158.700	
800 x 320	157.800		158.800	
1000 x 380	157.110		158.110	

Best.-Nr. 159 **pulverbeschichtet (gelb), ohne Anreißlöcher, 35 mm breit**

Best.-Nr. 160 **pulverbeschichtet (gelb), mit Anreißlöcher
mit vierseitiger mm-Teilung, 35 mm breit**

Abmessungen mm	Best.-Nr. o. Anreißlöcher	€/ Stk.	Best.-Nr. mit Anreißlöcher	€/ Stk.
600 x 280	159.600		160.600	
700 x 300	159.700		160.700	
800 x 320	159.800		160.800	
1000 x 380	159.110		160.110	

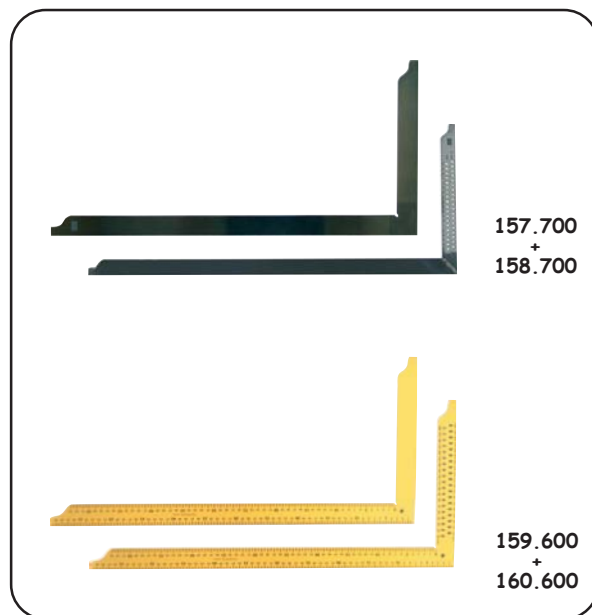

Schreinerwinkel

- mit Buchenholzschenkel und Messingbeschlag
- **blaue Stahlzunge mit 2 Maßen**
- mit Gehrung

Abmessungen mm	Best.-Nr.	€/ Stk.
200	161.200	
250	161.250	
300	161.300	
400	161.400	



Stellwinkel (Schmiege) mit Holzschenkel

- mit Buchenholzschenkel und Messingbeschlag
- **blauer Stahlzunge und Flügelschraube**

Abmessungen mm	Best.-Nr.	€/ Stk.
200	162.200	
250	162.250	
300	162.300	



Stellwinkel (Schmiege) mit Druckgußschenkel

- mit Druckgußschenkel + Flügelschraube

Abmessungen mm	Best.-Nr.	€/ Stk.
200	163.200	
250	163.250	
300	163.300	



Schreinerwinkel mit Druckgußschenkel

- mit Teilung mm / inch
- mit Gehrung

Abmessungen mm	Best.-Nr.	€/ Stk.
200	168.200	
250	168.250	
300	168.300	
400	168.400	



Schreinerwinkel mit Wasserwaage

- aus Aluminium-Profil
- mit mm + inch Teilung
- mit Libelle auf dem Anschlag

Abmessungen mm Lineal x Anschlag mm	Best.-Nr.	€/ Stk.
150 x 100	169.150	
250 x 150	169.250	
300 x 165	169.300	
400 x 200	169.400	



169

Kombinationswinkel

- mit Wasserwaage und Anreißnadel
- mit vernickelter Schiene
- auf beiden Seiten cm / inch Teilung

Abmessungen mm	Best.-Nr.	€/ Stk.
300	172.300	

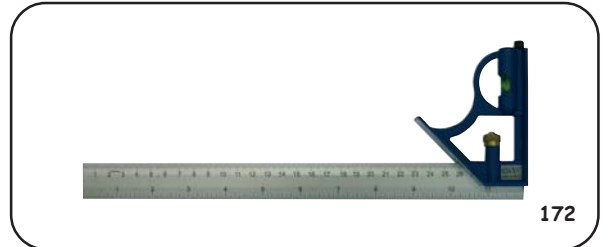

172

Kombinierter Winkel mit Winkelmesser

Als einfaches Höhen-, Tiefen-, Winkelmeßgerät 45° - 135° Winkel sowie als Zentriergerät verwendbar.

- Winkelmesser 0 - 180°
- mit rückseitiger Libelle
- Anschlag- / Zentrierwinkel 90° / 45°
- mit vernickelter Schiene
- auf beiden Seiten cm/inch Teilung
- im Etui

Abmessungen mm	Best.-Nr.	€/ Stk.
300	174.300	
600	174.600	

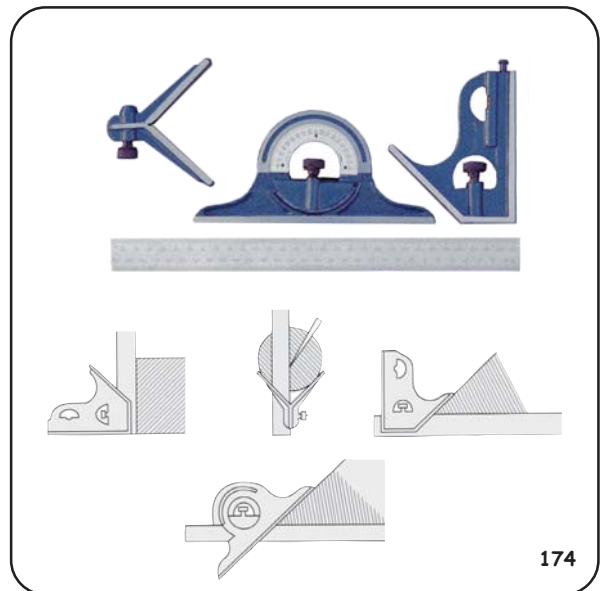

174

Alpha-Winkel

Zu den schnellsten Anreißmethoden gehört das Anreißen mit dem Anreißgerät Alpha. Das Gerät kann bei allen Abbundarten verwendet werden. Es dient sowohl beim Anreißen von Schiftern, Gratsparren und geraden Treppen, als auch beim Anreißen von einfachen und doppelten Versätzen. Stellschmiegen und ähnliche Hilfsmittel werden nicht mehr benötigt.

- Edelstahl Rostfrei
- Geätzte Skalen
- Winkel nahtlos geschweißt aus Federbandstahl
- ab Größe 430 x 795 mm Millimeterskalen auf dem Waage- und Senkelriß
- Größe 480 x 900 mm mit Gradskala $\frac{1}{4}$ Einteilung und großem Sterngriff zum Feststellen

Abmessungen mm	Best.-Nr.	€/ Stk.
350 x 700	114.350	
430 x 795	114.430	
480 x 900	114.480	



114



1. Allgemeines

- 1.1 Mit Abgabe eines Auftrages per Telefon (nicht für Neukunden möglich), Fax, Brief oder E-Mail erkennt der Besteller ausnahmslos unsere Verkaufs-, Liefer- und Zahlungsbedingungen als verbindlich an und zwar auch für Folgeaufträge (welche in der weiteren Geschäftsbeziehung getätigt werden) ohne das wir hier nochmals gesondert auf unsere Geschäftsbedingungen hinweisen.
- 1.2 Als Inhalt des Vertragsverhältnisses gelten nachstehende Bedingungen. Änderungen sowie Nebenabreden sind unwirksam, sofern sie nicht schriftlich von uns bestätigt werden.
- 1.3 Allgemeine Geschäftsbedingungen des Bestellers widersprechen wir und sind auch dann nicht bindend für uns, wenn diese vom Käufer ausdrücklich zur Erteilung seines Auftrages zugrunde gelegt wurden.
- 1.4 Neukunden müssen generell eine schriftliche Bestellung mit Briefkopf, Stempel, Name des Bestellers mit Unterschrift per Brief oder Fax einreichen.

2. Angebote / Bestellungen

- 2.1 Unsere Angebote, Kataloge, CD-Rom, DVD, Prospekte, Flyer und Internet-Seiten sind stets unverbindlich (freibleibend).
- 2.2 Aufträge gelten erst als erteilt, wenn sie schriftlich bestätigt sind. Jede Änderung bedarf der schriftlichen Bestätigung. Einmal erteilte Bestellungen sind unwiderruflich. Anderslautende Einkaufsbedingungen des Bestellers verpflichten uns nicht, auch wenn diesen nicht ausdrücklich widersprochen wird.
- 2.3 Die Angaben im Katalog entsprechen dem derzeitigen Stand. Eine Verbindlichkeit zur Benachrichtigung über erfolgte Änderungen besteht nicht. Konstruktionsänderungen bleiben uns vorbehalten. Einzelne Angaben wie Abbildungen, Beschreibungen, Abmessungen, Zeichnungen, Preise, Gewichte, etc. sind unverbindlich und können jederzeit, ohne besondere Ankündigungen geändert werden. Die aufgeführten Artikel unterliegen einer ständigen Weiterentwicklung.
- 2.4 Abschlüsse unserer Reisenden und Vertreter sowie telefonische und mündliche Abmachungen auch via Internet, per E-Mail oder per Fax sind für uns erst nach erfolgter schriftlicher Bestätigung rechtswirksam.

3. Sonderanfertigungen

- 3.1 Wir behalten uns das Recht einer Mehr- bzw. Minderlieferung bis zu 10% vor. Ein Rücktritt der Bestellung bei Sonderanfertigungen sowie die Rücknahme sind nicht möglich.
- 3.2 Bei Sonderanfertigungen ist der Besteller allein dafür verantwortlich das keine Schutzrechte Dritter verletzt werden. Sollte dies doch wissentlich oder unwissentlich erfolgen so übernimmt der Besteller sämtliche Kosten Dritter.
- 3.3 Dies betrifft auch Katalogware die wir in der Auftragsbestätigung mit dem Hinweis „Keine Rücknahme möglich, versehen. Hierzu zählen auch Artikel die auf ausdrücklichen Wunsch des Bestellers in irgendeiner Form gekennzeichnet wurden. Weitere Hinweise siehe auch 11.4 + 11.5

4. Preise

- 4.1 Mit Erscheinen einer neuen Preisliste oder Katalog verlieren alle bis dahin vereinbarten Preise ihre Gültigkeit.
- 4.2 Bei den angegebenen Preisen handelt es sich um Grundpreise in EURO (€) ohne Umsatzsteuer (Mehrwertsteuer), bei Weiterverkauf des Handels jedoch um unverbindliche Richtpreise. Sie gelten nur für den jeweiligen Einzelauftrag und müssen für Folgeaufträge neu bestätigt werden, auch wenn es sich um die gleichen Mengen und Artikel handelt. Bei allgemeinen Erhöhungen der Produktionskosten, Währungsschwankungen, Preiserhöhungen unserer Lieferanten bleiben Preisänderungen vorbehalten.
- 4.3 Unsere Preise verstehen sich ab Werk ausschließlich Transport-Verpackung, Fracht, Porto, Zoll, Bankspesen und Wertversicherung. Transport-Verpackung wird zum Selbstkostenpreis berechnet und nicht zurückgenommen.

5. Mindestauftragswert / Zahlungsbedingungen / Inland

- 5.1 Bei Beträgen unter Euro 75.-- berechnen wir einen Mindermengenzuschlag von Euro 25.--.
- 5.2 Beträge unter Euro 100.-- sind ohne Skonto sofort rein netto zahlbar. Unberechtigte Abzüge werden nachbelastet.
- 5.3 Bei Beträgen ab Euro 100.-- gewähren wir ab Rechnungsdatum innerhalb von 8 Tagen 3% Skonto, oder innerhalb von 14 Tagen 2% Skonto, oder innerhalb von 21 Tagen ist die Rechnung ohne Abzug zu entrichten. 22 Tage nach Rechnungsdatum tritt ohne Mahnung Zahlungsverzug ein.
- 5.4 Bei Zahlungsverzug können Verzugszinsen in Höhe von 5% berechnet werden.
- 5.5 Ausgenommen hiervon sind Reparaturen, Kalibrierungen, Prüfzertifikate sowie Dienstleistungen jeglicher Art. Diese sind sofort und ohne Abzug zahlbar. Im Übrigen ist jeder andere Abzug, unzulässig, gleichgültig mit welcher Begründung.
- 5.6 Teillieferungen sind zugelassen und werden auch entsprechend fakturiert. Werden die o.g. Zahlungsbedingungen überschritten, so kommt der Käufer in Verzug auch ohne das es einer vorherigen Mahnung bedarf. Sollte dies der Fall sein so können neue Lieferungen oder Dienstleistungen bis zum vollständigen Zahlungseingang verschoben werden.
- 5.7 Wir behalten uns das Recht vor, nur gegen Nachnahme oder Vorauskasse (Banküberweisung) zu liefern. Das gilt insbesondere bei Neukunden und Firmen mit denen wir nicht in ständiger Geschäftsverbindung stehen. Maßgebend ist der Zahlungshinweis auf dem jeweiligen Angebot, Auftragsbestätigung oder Rechnung.
- 5.8 Wechsel werden nicht angenommen bzw. akzeptiert.

6. Mindestauftragswert / Zahlungsbedingungen / EURO - Ausland

- 6.1 Bei Beträgen unter Euro 150.-- berechnen wir einen Mindermengenzuschlag von Euro 25.--.
- 6.2 Ins Ausland liefern wir generell nur gegen Vorauskasse (Banküberweisung). Eventuell anfallende Kosten (Diskontierung und Einziehung, Zoll, Fracht, Verpackung, Bankspesen etc.) trägt grundsätzlich der Besteller.
- 6.3 Um Bankspesen bzw. Transfergebühren zu vermeiden wird um Verwendung von IBAN und BIC gebeten.

7. Liefertermine

- 7.1 Liefertermine werden sorgfältig ermittelt, sind jedoch ohne Gewähr und gehen immer von ungestörter Fertigung oder Beschaffung aus. Das gleiche gilt bei Streik, höherer Gewalt, Ausschuss, Materialproblemen, Einschränkungen der Transportwege oder ähnlichen Problemen in diesem Bezug. Das gilt sowohl bei der Beschaffung sowie auch bei unseren Zulieferern und Lieferanten. Entschädigungsansprüche bei Lieferzeitüberschreitungen (auch wenn diese schriftliche von uns bestätigt wurden) können nicht anerkannt werden und das gilt auch für sogenannte indirekte Schäden. Die Lieferzeit rechnet ab Bestätigungsdatum bzw. nach Klärung aller Einzelheiten der Vertragsdurchführung im kaufmännischen und technischen Bereich. Ein Widerruf oder Rücktritt ist ausgeschlossen.

8. Lieferung / Versand / Transportschäden

- 8.1 Teillieferungen sind zugelassen und werden auch entsprechend fakturiert. Alle Lieferungen erfolgen unfrei ab Werk zzgl. Verpackung falls nicht in der Auftragsbestätigung anders vorgegeben.
- 8.2 Die Kosten des Transporteurs übernimmt der Besteller. Wir treten jedoch in Vorkasse für den Besteller und weisen die Kosten als separate Position auf der Rechnung aus. Versand erfolgt auf Rechnung und Gefahr des Bestellers. Die Gefahr geht, auch bei eventueller frachtfreier Lieferung, auf den Besteller über, sobald die Sendung unser Lager verlassen hat oder innerhalb des Lagerbereiches einem Dritten zur Beförderung übergeben wurde.
- 8.3 Der Versand erfolgt durch einen Transporteur unserer Wahl.
- 8.4 Bei Transportschäden ist bei der Annahme der Lieferung, mit dem Transporteur ein Schadensprotokoll aufzunehmen und vom Transporteur zu unterschreiben. Ohne die vom Transporteur unterschriebene Bestandsaufnahme (mit dem Hinweis, das der Besteller ihn für den entstandenen Schaden vorsorglich haftbar hält) erfolgt kein Schadenersatz bzw. auch keine Nachlieferung der vom transportbeschädigten Artikel.

9. Mängelhaftung

- 9.1 Beanstandungen wegen offener oder versteckter Mängel, wegen Qualitätsabweichungen oder sonstigen Abweichungen, müssen innerhalb von 8 Tagen nach Wareneingang bzw. Annahme beim Käufer (hier gilt als Datum der Ablieferungsnachweis vom Transporteur, des Abholers oder Überbringers) geltend gemacht werden. Der Eingang der Mängelanzeige bei uns ist entscheidend. Nach Fristablauf gilt die Ware als ordnungsgemäß. Sollte die Mängelrüge von uns anerkannt werden, form- und fristgerecht ist, erfolgt eine auf Ersatzlieferung nach unserer Wahl.
- 9.2 Bei kundenspezifischer Ware (Lasergravur etc.) ist eine Ersatzlieferung auch ohne diese Aufschrift zulässig.
- 9.3 Das Recht auf Wandlung, Minderung oder Schadenersatz ist ausgeschlossen.
- 9.4 Bei unberechtigten Mängelrügen, die umfangreiche Nachprüfungen (bei uns, im Prüflabor oder Einzelfällen beim Besteller) verursachen, werden dem Besteller gesondert in Rechnung gestellt.
- 9.5 Für Schäden bei natürlicher Abnutzung, fehlerhafter, unfachmännischer oder nachlässiger Handhabung, unsachgemäßer Verwendung, fehlerhafter Montage oder Nutzung durch den Besteller oder von Dritten wird keine Haftung übernommen.
- 9.6 Alle Messmittel sind vor ihrem ersten Einsatz (und danach in regelmäßigen Abständen) bzgl. Messgenauigkeit und Funktion von geschulten Personen zu überprüfen und gegebenenfalls nach geltenden Vorschriften neu einzustellen bzw. zu kalibrieren.

10. Eigentumsvorbehalt

- 10.1 Die gelieferte Ware bleibt bis zur völligen Bezahlung ohne Rücksicht auf den Rechtsgrund unser Eigentum. Eine Sicherheitsübereignung oder Verpfändung unserer Ware an Dritte ist nicht gestattet. Der Besteller ist, solange er sich nicht in Verzug oder Zahlungsschwierigkeiten befindet, zur Veräußerung der Ware im ordnungsgemäßen Geschäftsverkehr berechtigt. Veräußert der Besteller die in unserem Vorbehaltseigentum stehende Ware, werden die durch die Veräußerung stehende Forderungen schon jetzt an uns abgetreten, ohne dass es im Falle der Veräußerung einer ausdrücklichen Bestätigung bedarf. Wird die gelieferte Ware vor der endgültigen Bezahlung weiterverkauft, so tritt anstelle der Ware die Kaufpreisforderung des Käufers gegenüber dem Dritten. Der Käufer muss Dritte auf unser Recht aufmerksam machen.

11. Warenrücksendungen / Umtausch / Fehlbestellungen

- 11.1 Es liegt in unserem Ermessen, Warenrücklieferungen anzunehmen. Möglich ist das nur für neue, ungebrauchte und unbeschädigte, nichtgekennzeichnete Ware.
- 11.2 Rücksendungen können nur nach vorheriger Absprache angenommen werden. Dies muss vorher schriftlich eingereicht werden und Bedarf unserer schriftlichen Zustimmung.
- 11.3 Die Ware muss frei Haus (incl. entsprechender Verpackung) zugesendet werden. Sollte nach Überprüfung die Ware angenommen werden, bringen wir für Bearbeitung, Kontrolle und Wiedereinlagerung 20% des Warennettowertes, mindestens jedoch Euro 25.-- in Anrechnung.
- 11.4 Rücknahmen von Sonderanfertigungen sind nicht möglich. Dies betrifft auch Katalogware die wir in der Auftragsbestätigung mit dem Hinweis „Keine Rücknahme möglich, versehen. Hierzu zählen auch Artikel die auf ausdrücklichen Wunsch des Bestellers in irgendeiner Form gekennzeichnet wurden (Laserbeschriftung, Gravur, Spezialaufkleber) oder auch vom Kunden entsprechend gekennzeichnet sind.
- 11.5 Des Weiteren sind vom Rückgabe- und Umtauschrecht ausgeschlossen: Ware die extra kalibriert wurde oder die extra ein Prüfzertifikat oder Prüfprotokoll erstellt wurde, von uns oder unserem Partnerlabor.

12. Reparaturen

- 12.1 Die Reparaturware muss frei Haus (incl. entsprechender Verpackung die auch eine Rücksendung in dieser zulässt) zugesendet werden. Wir behalten uns das Recht vor, die entstehenden Kosten für die Reparaturanfrage entsprechend in Rechnung zu stellen. Des Weiteren erfolgt die Rücksendung (repariert oder unrepariert) auf Kosten des Auftraggebers. Sollten wir einen Kostenvoranschlag abgeben und sich bei der Reparatur unvorhergesehene starke Beschädigungen herausstellen, behalten wir uns vor, die Reparatur ungeachtet dessen abzulehnen.
- 12.2 Reparaturen und Dienstleistungen sind sofort und ohne Abzug zahlbar. Jeder Abzug ist unzulässig, gleichgültig mit welcher Begründung.

13. Elektronikergänzgesetz

- 13.1 Altgeräte sowie Batterien dürfen nicht in den Haus- oder Gewerbemüll. Jeder Verbraucher ist gesetzlich verpflichtet, diese bei einer Sammelstelle seiner Gemeinde / seines Stadtteils abzugeben.

14. Erfüllungsort und Gerichtsstand ist für beide Teile Aschaffenburg.

- 14.1 Es gilt das Recht der Bundesrepublik Deutschland. UN-Kaufrecht ist ausgeschlossen.

15. Sonstiges

- 15.1 Vervielfältigungen aus diesem Katalog, insbesondere die Abbildungen und Angaben, gleichgültig in welchem technischen Verfahren (auch auszugsweise) sind nur mit unserer ausdrücklichen schriftlichen Genehmigung gestattet. Dieses gilt auch für unsere Internet-Seiten, CD, DVD, Prospekte usw..

16. Bedingungen

- 16.1 Sollten einzelne Bestimmungen unserer Verkaufs-, Liefer- und Zahlungsbedingungen unwirksam sein oder werden, behalten die übrigen Angaben trotzdem Ihre Wirksamkeit.

SMT-Messezeuge® Steffen Schiller Aschaffenburg 01.07.2010

